

▶ TANDEM

▶▶Kuplungtechnika – részleges kihúzás

## TANDEM BLUMOTION – 550H



- rejtett TANDEM-részleges kihúzású vezetősín, beépített **BLUMOTION** fékező rendszerrel a lágy és halk záródáshoz
- TANDEM inside – pihekönnyű futáshoz egy bútoréleten keresztül
- alkalmas SERVO-DRIVE – az elektronikus nyitásrészt
- kuplungba épített szerszám nélküli magasság állítás
- oldalirányú és mélységi kiegyenlítés

### Helyszükséglet

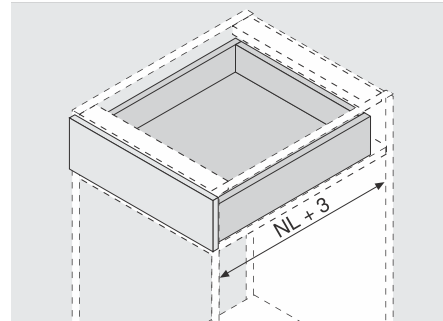

NL Névleges hosszúság

### Rendelési információk

1 Vezetősín bal/jobb	
<b>Névleges hosszúság NL</b>	<b>30 kg</b>
270 mm	550H2700B
300 mm	550H3000B
350 mm	550H3500B
400 mm	550H4000B
450 mm	550H4500B
500 mm	550H5000B
550 mm	550H5500B
600 mm	550H6000B
650 mm	550H6500B

3 Kuplung bal/jobb	
<b>Anyaga</b>	<b>Szín</b>
Műanyag/cink	Narancssárga
<b>Cikkszám</b>	
T51.1700.04	
Bal/jobb oldalt kell rendelni	

t Tartozékok		
5 <b>POSISTOP</b>		
	<b>Anyaga</b>	<b>Szín</b>
	Műanyag	RAL 7037 szürke
<b>Cikkszám</b>		298.5500
Mélységütköző		

4 Előlapbeállító vasalat		
	<b>Anyaga</b>	<b>Szín</b>
	Műanyag	Natúr
<b>Cikkszám</b>		295.1000

12 Oldalstabilizáló-készlet részleges kihúzáshoz	
<b>Névleges hosszúság NL</b>	<b>Cikkszám</b>
400 mm-ig	ZST.410TT
650 mm-ig	ZST.650TT
Szabható, 1400 mm-es korpuszszélességhez igazodik	

### Fiók

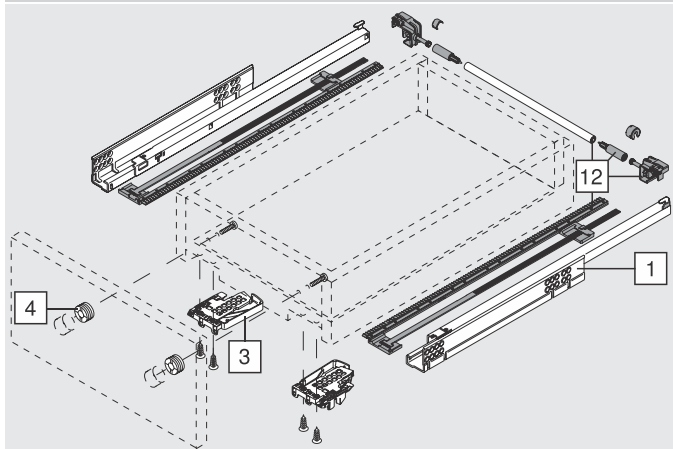

### Belső fiók

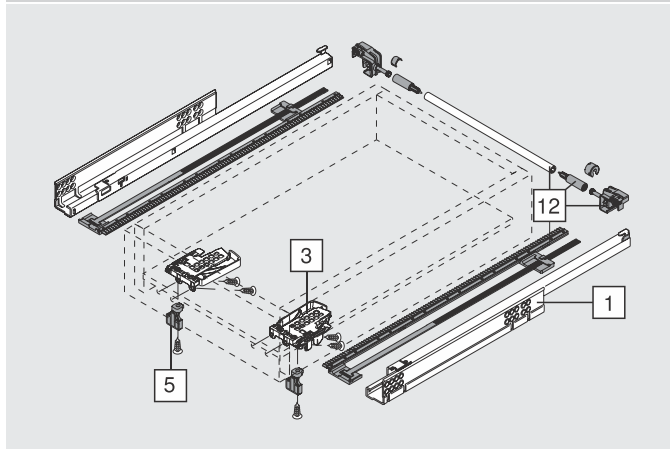

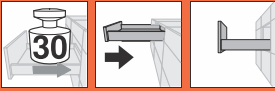

**SEVROLAND**  
www.butor-vasalat.hu

**TANDEM BLUMOTION – 550H**

**Tervezés**

**Helyigény a korpuszban**

A Méret teljes kihúzású vezető sín cseréjéhez szükséges távolság 3 mm  
\* + 3 mm oldalstabilizálóval

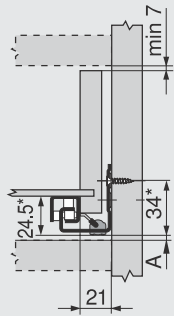

**Fiók/belső fiók**

SKW Belső fiókszélesség  
LW Belső korpuszszélesség

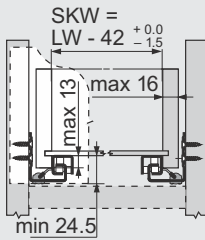

**Fiók**

SKL Fiókhosszúság  
NL Névleges hosszúság  
\* Kiegészítésül + 12 mm oldal stabilizálóval

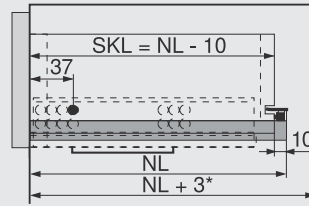

**Belső fiók**

ISKL Belső fiók hossza  
SKL Fiókhosszúság  
NL Névleges hosszúság  
\* Kiegészítésül + 2 mm POSISTOP-al

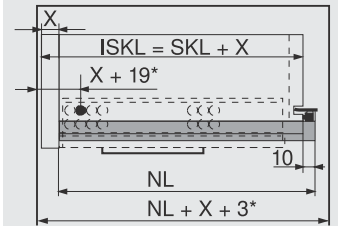

**Korpuszszínek felcsavarozási pozíciója**

Névleges hosszúság NL (mm)

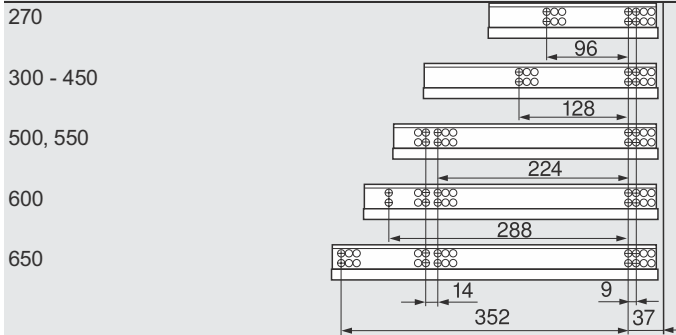

**Fiókmegmunkálás**

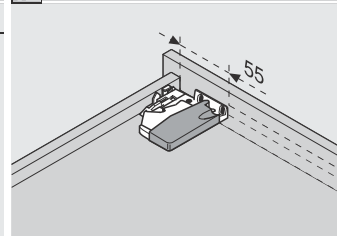

T65.1000.02 sz. fúrósablon használata ajánlott

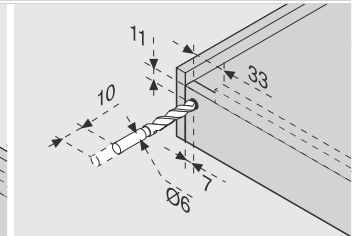

T65.1000.02 sz. fúrósablon használata ajánlott