



Webkód – adja meg a terméktervezőben vagy kattintson rá

DQHNAP

TANDEM-részleges kihúzás TIP-ON elemmel – 550F

Tervezés

Helyigény a korpuszban

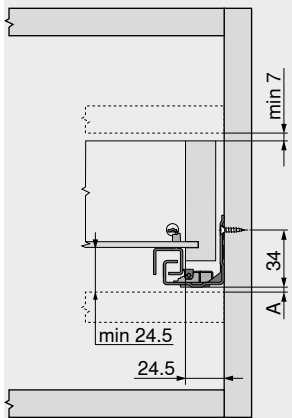

A Méret teljes kihúzású vezetősín cseréjéhez szükséges távolság 3 mm

Fiók | belső fiók

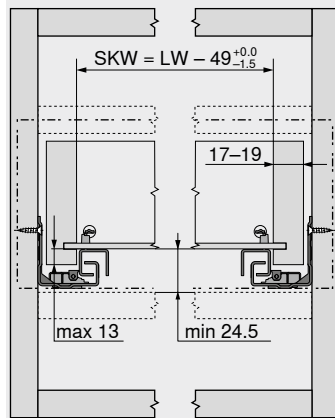

SKW Belső fiókszélesség
LW Belső korpuszszélesség

Fiók

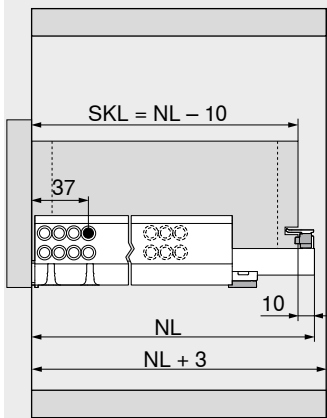

SKL Fiókhosszúság
NL Névleges hosszúság

Belső fiók

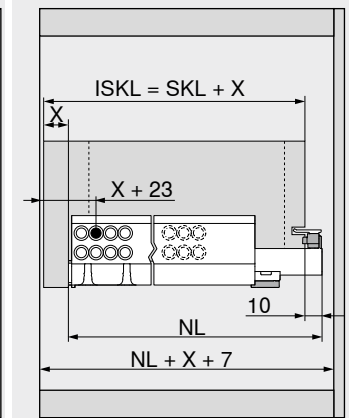

ISKL Belső fiók hossza
SKL Fiókhosszúság
NL Névleges hosszúság
X Előlapvastagság

Fiókmegmunkálás

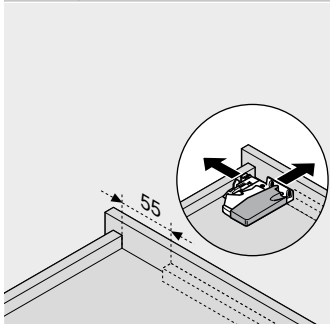

T65.1000.02 sz. fúrósablon használata ajánlott

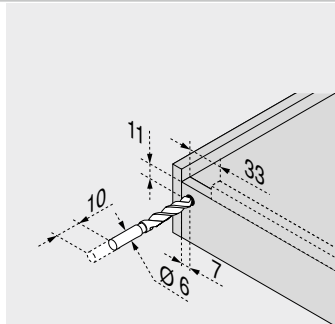

T65.1000.02 sz. fúrósablon használata ajánlott

Kioldási tartomány

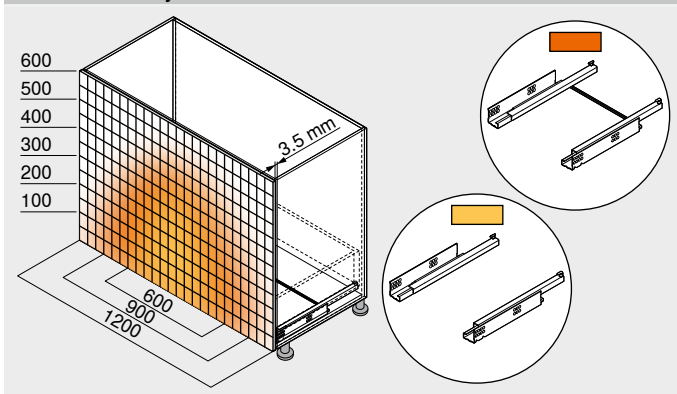

Példa 550F – 30 kg-hoz, névleges hossz NL 500 mm, 4-oldalú fiók, szinkronizálással

Oldalmutatók

Áttekintés	507	TANDEM 19 mm
TANDEM	430	
Tartozékok	452	
Vezetősínek rögzítése	530	Short-URL
CABLOXX	594	www.blum.com/i011
Blum-Services	602	Felszerelés, leszerelés és beállítás
További technikai információk	708	



Short-URL
www.blum.com/a420