

TANDEM-teljes kihúzás BLUMOTION elemmel – 560F



Webkód – adja meg a terméktervezőben vagy kattintson rá

DQHL6M

Tervezés

Helyigény a korpuszban

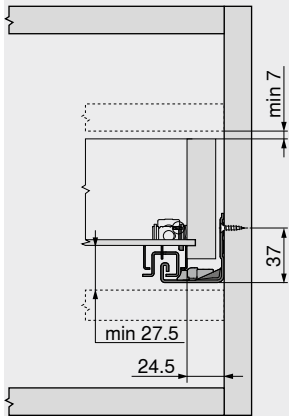

Fiók | belső fiók

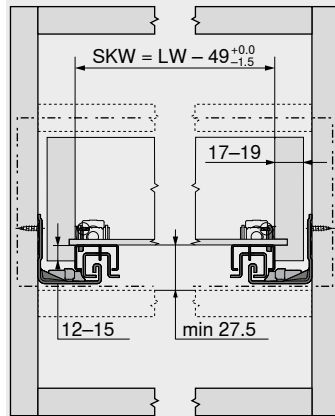

SKW Belső fiókszélesség
LW Belső korpuszszélesség

Fiók

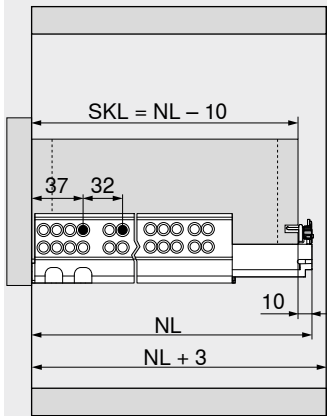

SKL Fiókhosszúság
NL Névleges hosszúság

Belső fiók

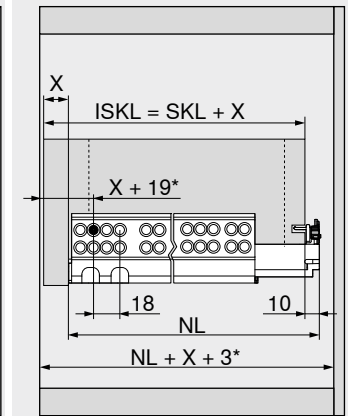

ISKL Belső fiók hossza
SKL Fiókhosszúság
NL Névleges hosszúság
X Előlapvastagság
* Kiegészítésül +2 mm POSISTOP-al

Fiókmegmunkálás

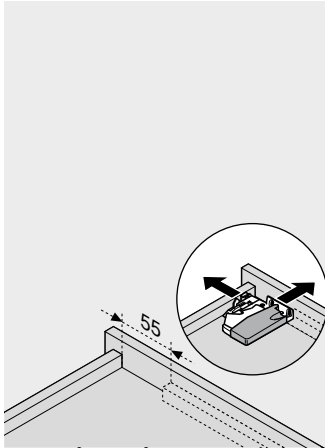

T65.1000.02 sz. fúrósablon használata ajánlott

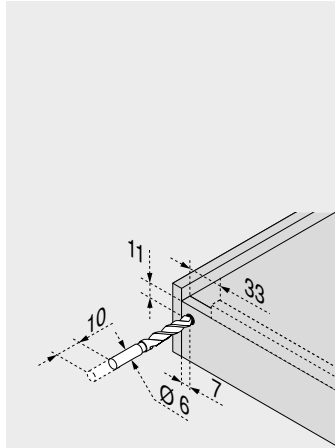

T65.1000.02 sz. fúrósablon használata ajánlott

Oldalmutatók

Áttekintés	431	TANDEM 19 mm
SERVO-DRIVE MOVENTO TANDEM fiókhoz	462	
TIP-ON egység MOVENTO TANDEM fiókhoz	506	Short-URL www.blum.com/i011
CABLOXX	594	Felszerelés, leszerelés és beállítás
Tartozékok	452	
Vezetősínek rögzítése	461	
Blum-Services	602	Short-URL
További technikai információk	708	www.blum.com/a420

