

Tükrös szekrény fürdőbe körben kilógó előlappal

Tervezés

Kivetőpánt méretek és fugák kiszámítása

Kivetőpánt erősen hajlított pántkarral

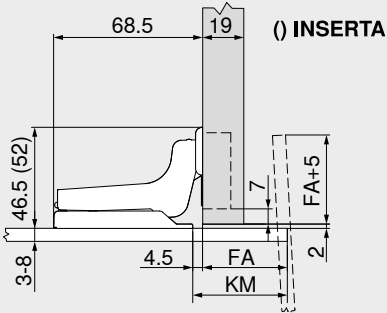

FA Előlapprátús
KM Ragasztási méret – szerelőtalp

Ragasztási méret

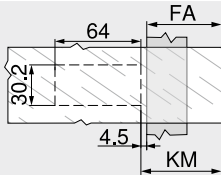

FA Előlapprátús
Max. 70 mm
KM Ragasztási méret – szerelőtalp
KM = FA + 4.5 mm

Állítás

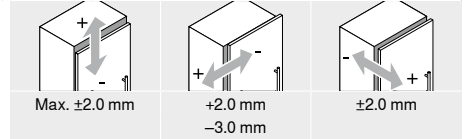

Figyelmeztetés

Üveg- és tükrorajtók edénylapjának ragasztásához szükséges ragasztó kiválasztásakor és felhasználásával kapcsolatban forduljon az üveg- ill. ragasztós specialistaéhoz.

Csavaros szerelés

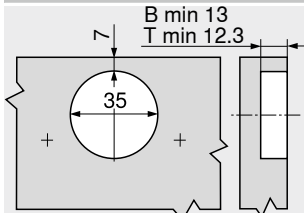

B CLIP top BLUMOTION
T CLIP top

INSERTA | bepréselés

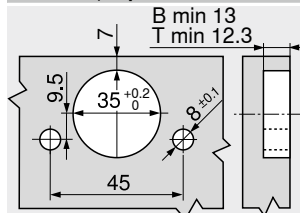

B CLIP top BLUMOTION
T CLIP top

Oldalmutatók

Áttekintés	73
Szerelőtalpak	150
Tartozékok – pántkar takarósapka	157
Tartozékok	159
TIP-ON ajtókhöz	190
Blum-Services	602
További technikai információk	708

Felszerelés, leszerelés és beállítás

Short-URL
www.blum.com/a210

